

小学3年理科 解答

小学3年理科「植物の成長①」	1
小学3年理科「植物の成長②」	2
小学3年理科「植物の成長③」	3
小学3年理科「こん虫の体のつくり①」	4
小学3年理科「こん虫の体のつくり②」	5
小学3年理科「こん虫の体のつくり③」	6
小学3年理科「こん虫の体のつくり④」	7
小学3年理科「こん虫の食べものとすみか」	8
小学3年理科「光の性質①」	9
小学3年理科「光の性質②」	10
小学3年理科「光の性質③」	11
小学3年理科「光の性質④」	12
小学3年理科「風やゴムのはたらき①」	13
小学3年理科「風やゴムのはたらき②」	14
小学3年理科「風やゴムのはたらき③」	15
小学3年理科「電気の通り道①」	16
小学3年理科「電気の通り道②」	17
小学3年理科「電気の通り道③」	18
小学3年理科「電気の通り道④」	19
小学3年理科「物の重さをくらべる①」	20
小学3年理科「物の重さをくらべる②」	21
小学3年理科「太陽とかげ①」	22
小学3年理科「太陽とかげ②」	23
小学3年理科「太陽とかげ③」	24
小学3年理科「日なたと日かげ」	25

月	日
---	---

小学3年理科「植物の成長①」

年 組 名前

① ホウセンカが育つようすをかんさつしました。次の問いに答えましょう。

(1) 下の図は、ホウセンカの育ったようすです。㊦、㊧の名前を書きましょう。

㊦ [葉]

㊧ [子葉]

(2) めばえのときに出てきたのは㊦、㊧のうちどちらでしょう。

[㊧]

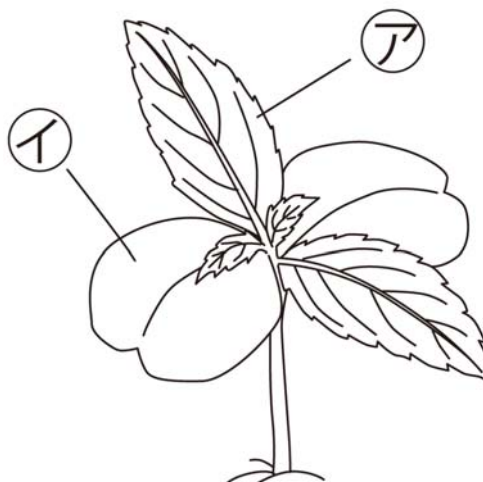

月 日

小学3年理科「植物の成長②」

年 組 名前

- 2) ホウセンカが育つようすをかんさつカードにきろくします。かんさつカードには、どのようなことを書きますか。次の1～4から1つえらび、その番号を書きましょう。

{ 2 }

1

かんさつカード
ホウセンカ 5月28日

子葉とは別に、新しい
ぎざぎざした葉が出てきた。
こちらは先がとがっている。
どんどんのびていて、草たけ
も4cmになった。

2

かんさつカード
ホウセンカ 5月28日

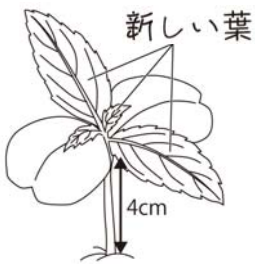

新しい葉

4cm

子葉とは別に、新しい
ぎざぎざした葉が出てきた。
草たけも4cmになった。

3

かんさつカード

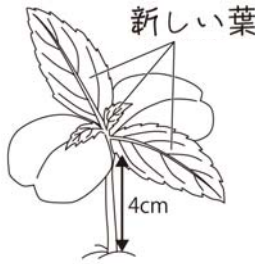

新しい葉

4cm

子葉とは別に、新しい
ぎざぎざした葉が出て
きた。どんどんのびていて、
草たけも4cmになった。

4

かんさつカード
ホウセンカ 5月28日

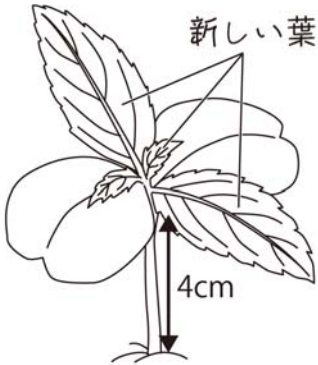

新しい葉

4cm

月 日

小学3年理科「植物の成長③」

年 組 名前 _____

3 下の図は、ホウセンカが育つようすです。次のア、イ、ウ、エ、オを正しいじゅんじょにならべましょう。

ア イ ウ エ オ



月 日

小学3年理科「こん虫の体のつくり①」

年 組 名前

① モンシロチョウの体のつくりについて、次の問いに答えましょう。

- (1) モンシロチョウのはねとあしは体の何という部分についているでしょう。

[むね]



- (2) モンシロチョウのあしは何本ありますか。

[6本]

- (3) モンシロチョウの目やしょっかくは体の何という部分についているでしょう。

[頭]

- (4) (1)～(3)のようなとくちょうがある虫を何といいますか。

[こん虫]

月 日

小学3年理科「こん虫の体のつくり②」

年 組 名前

② 下の図は、バッタの体をあらわしています。①～③に体のつくりをあらわす言葉を書きましょう。

① [頭]

② [むね]

③ [はら]

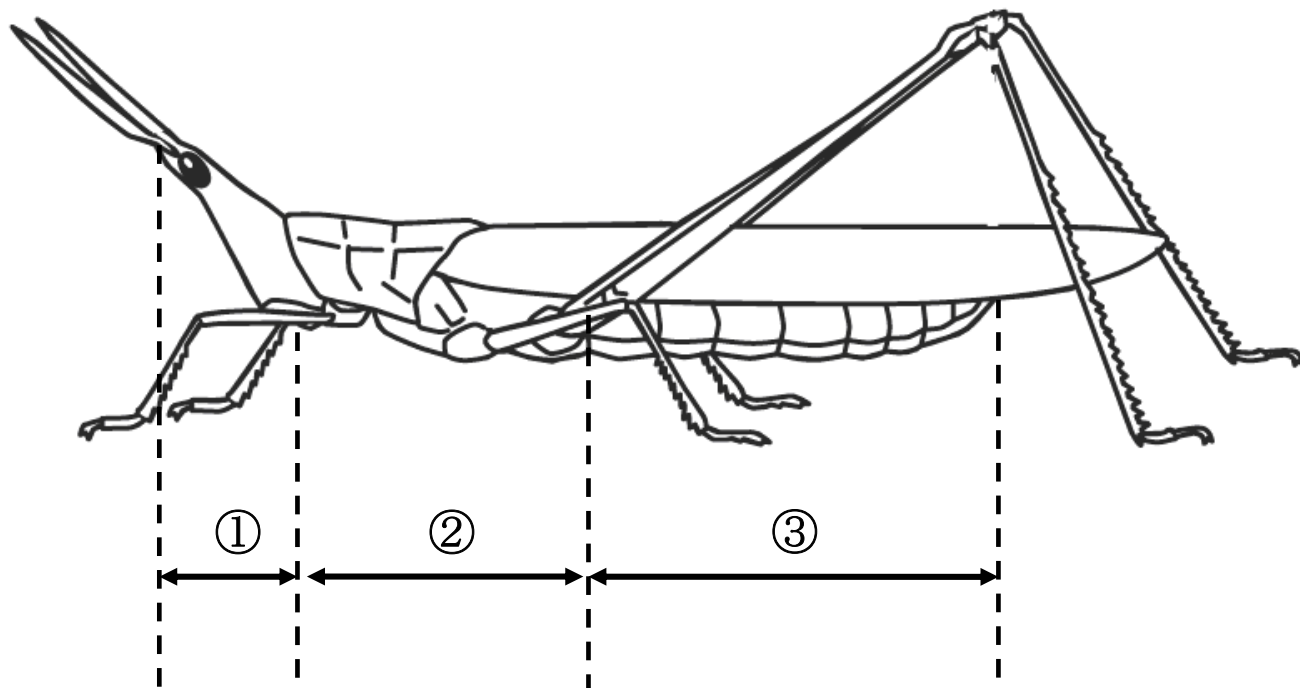

月 日

小学3年理科「こん虫の体のつくり③」

年 組 名前

- 3 下の図は、ダンゴムシとクモの体のつくりをあらわしています。次の問いに答えましょう。

ダンゴムシ

クモ

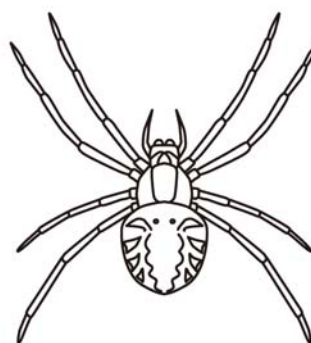
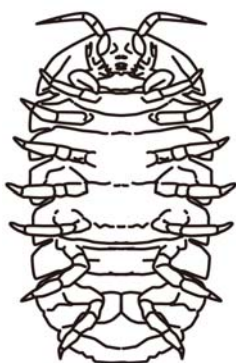

- (1) ダンゴムシやクモにはあしはそれぞれ何本ありますか。

ダンゴムシ [14] 本 クモ [8] 本

- (2) ダンゴムシやクモの体は、頭・むね・はらの3つの部分に分かれていますか。分かっているものには○、分かれていないものには×をつけましょう。

ダンゴムシ [×] クモ [×]

- (3) ダンゴムシやクモは、こん虫のなかまですか。なかまであれば○、なかまでなければ×をつけましょう。

ダンゴムシ [×] クモ [×]

月 日

小学3年理科「こん虫の体のつくり④」

年 組 名前

- 4 虫めがねでくわしくかんさつしようと思います。虫めがね、頭、かんさつするもののうち、どれを動かしたらよいかを書きましょう。

(1) 動かしにくいさなぎなどをかんさつするとき

〔 虫めがね 〕 を動かす



(2) 手で持てるものをかんさつするとき

〔 かんさつするもの 〕 を動かす



月 日

小学3年理科「こん虫の食べものとすみか」

年 組 名前

- ① こん虫の食べものと、そのこん虫のすみかについて、正しく説明^{せつめい}していない文はどれですか。次の1～4から1つえらび、その番号を書きましょう。

〔 2 〕

- 1 バッタもバッタのよう虫も、植物の葉を食べるので、草むらにいます。
- 2 モンシロチョウのせい虫は、キャベツの葉を食べるのでキャベツ畑にいます。
- 3 セミは、木のしるをすって生きているので、木のみきにとまって生活します。
- 4 アゲハのせい虫は、花のみつを食べものとしているので、花から花へととびまわって生活しています。

月 日

小学3年理科「光の性質①」

年 組 名 前

1 太陽の光のはたらきについて、調べました。

次の問いに答えましょう。

(1) 右のように虫めがねを使って、太陽の光をだんボールの上に集めました。

だんボールに集めた光が (あ) ~ (う) のような形になったとき、もっとも明るいのはどれでしょう。



[(い)]

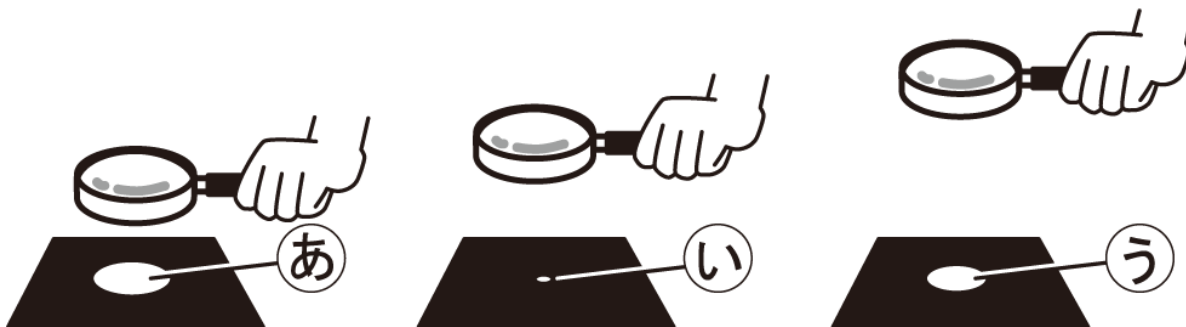

(2) (1) の (あ) ~ (う) の中で、しばらくすると、紙からけむりが出てくるのはどれでしょう。

[(い)]

月 日

小学3年理科「光の性質②」

年 組 名前

- 2 図1のように、2まいのかがみを使って、太陽の光をはね返して板にあてました。板にあたった2つの光は、図2のようになりました。次の問いに答えましょう。

図1



図2



- (1) いちばん明るいところは、ア～エのどこでしょう。 [ウ]
- (2) いちばんくらいところは、ア～エのどこでしょう。 [ア]
- (3) 1まいのかがみの光だけがあたっているところは、ア～エのどこでしょう。 [イ, エ]
- (4) 2まいのかがみの光があたっているところは、ア～エのどこでしょう。 [ウ]
- (5) かがみの光があたっていないところは、ア～エのどこでしょう。 [ア]
- (6) かがみが1まいのときの光と2まいのときの光で、あたたかさのちがいを調べるには、図2のどことどこをくらべればよいですか。次の中から2つえらび でかこみましょう。

アとイ アとウ イとウ ウとエ イとエ アとエ

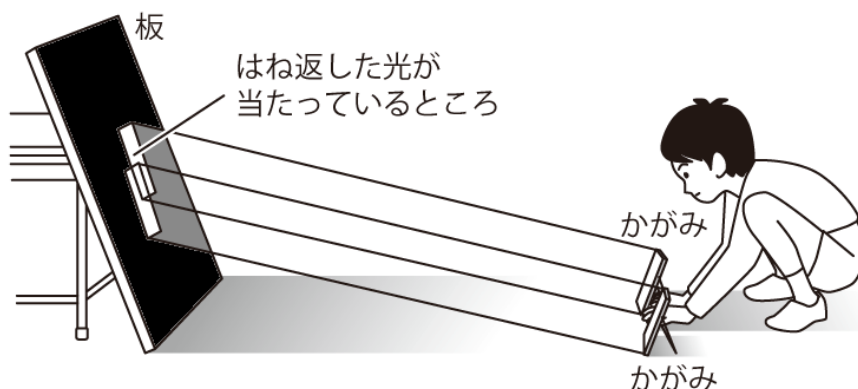
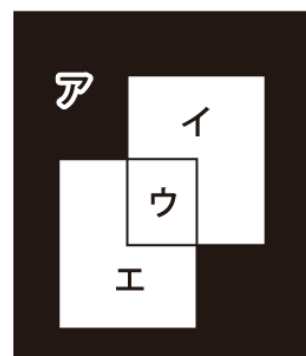
月	日
---	---

小学3年理科「光の性質③」

年 組 名 前 _____

- 3 かべにはっただんボールに、3まいのかがみからはね返る日光をあてたら、右のようになりました。ア、イ、ウ、エの4つのばしよで、温度をはかりました。温度は低い方から、 22°C 、 24°C 、 26°C 、 28°C でした。次の問いに答えましょう。

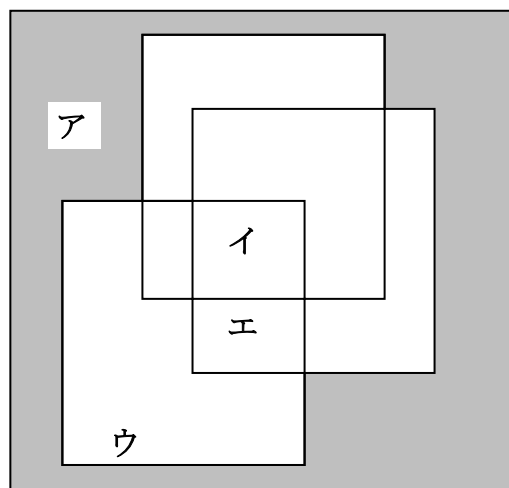

- (1) ア、イ、ウ、エの温度を答えましょう。

ア [22°C]

イ [28°C]

ウ [24°C]

エ [26°C]

- (2) もっと温度を高くするにはどうすればよいでしょう。

[(例) もっと多くのかがみをつかって、はね返る光をかさねていく。]

月 日

小学3年理科「光の性質④」

年 組 名前

4 次の問いに答えましょう。

(1) 右の図のように、かがみに
はねかえされた日光をあてた
温度計を置き、温度の上がり方
をくらべました。グラフは1ま
いのかがみの光をあてたもの
と、2まいのかがみの光をあて
たものとをくらべたものです。
ア、イは、それぞれどちらの温
度計のものでしょう。

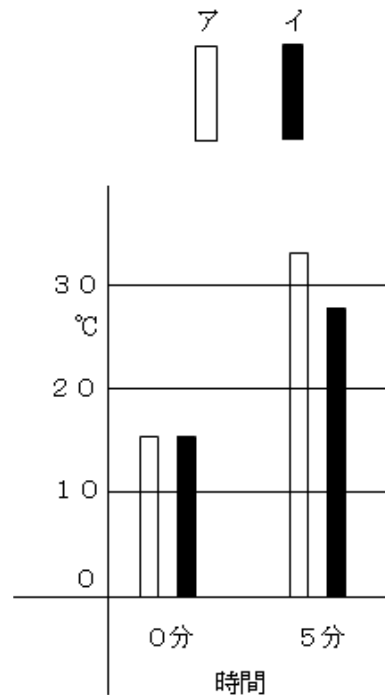
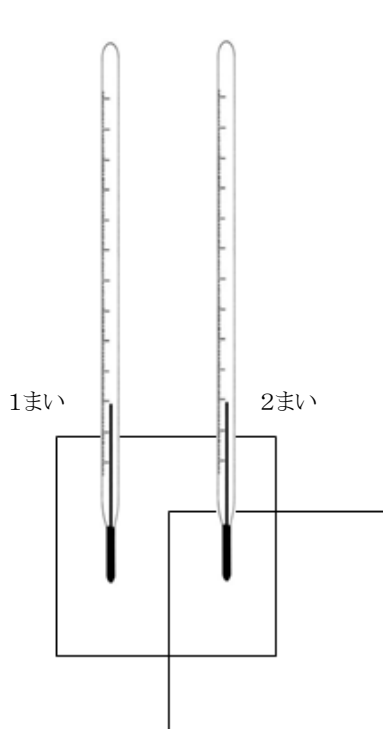

1まい [イ]

2まい [ア]

(2) 光がかがみにあると、どのようにはね返りますか。はね返る方向に線をひき
ましょう。

①

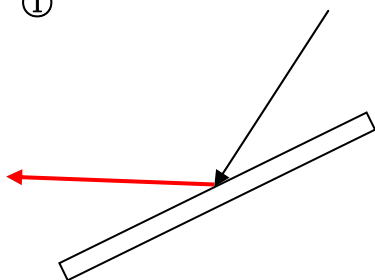

②

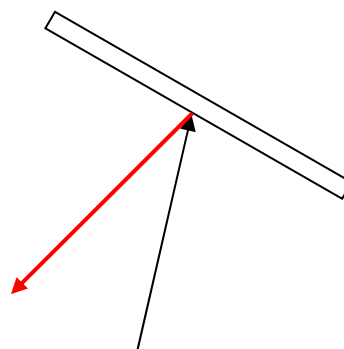

月 日

小学3年理科「風やゴムのはたらき①」

年 組 名前

① 台車に紙で作ったほをつけて風で動く車を作りました。送風きを使って車を走らせました。右の表は数回そく定した時の結果です。次の問いに答えましょう。

風の強さ	車の動いたきより
①	4 m 8 0 c m
②	1 m 9 0 c m
③	3 m 2 0 c m

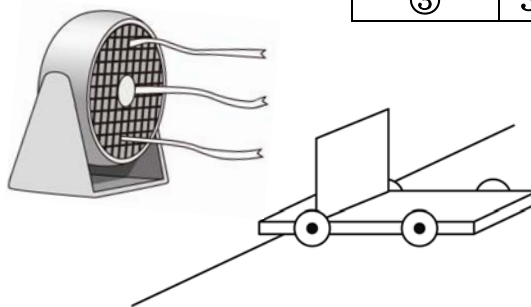

(1) いちばん風が弱かったのは ①, ②, ③のどれですか。

答え

(2) いちばん風が強かったのは ①, ②, ③ のどれですか。

答え

(3) 下のア, イ, ウに送風きで風をあてたとき, いちばんよく走るのは で, い

ちばん走らないのは です。

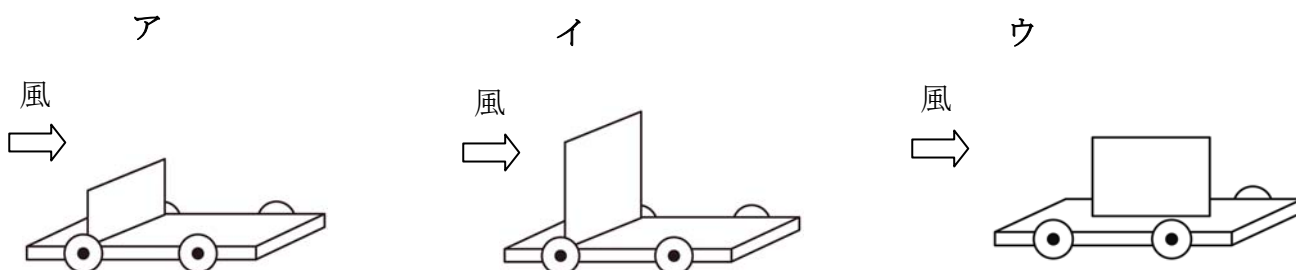

月 日

小学3年理科「風やゴムのはたらき②」

年 組 名前

2 風車を回します。次の問いに答えましょう。

(1) 風が強くなると、風車はどうなりますか。

速く回る

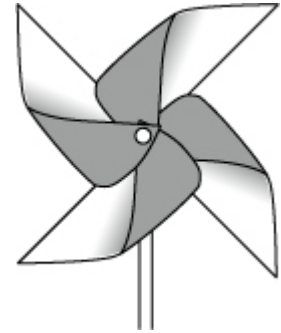

(2) 右の図のように、羽根^{はね}のうちの1まいを反対向きにつけると風車の回る速さはどうなりますか。

おそくなる

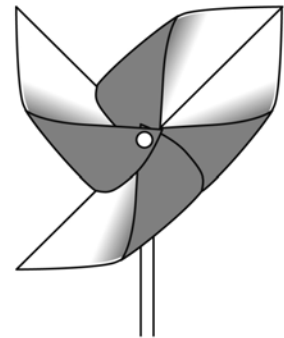

月 日

小学3年理科「風やゴムのはたらき③」

年 組 名前

3 右の図のような糸巻き車をつくりました。
これについて、次の問いに答えましょう。

(1) いちばん速く動くのはどれでしょう。

[エ]

(2) 動くスピードがいちばんおそいのは
どれでしょう。

[ア]

(3) 糸巻き車は、ゴムにどのようなせいしつ
があるから動くのですか。

(例) ゴムはねじられたとき、もと
にもどろうとするせいしつが
ある。

ア わゴムは1本で
5回巻く

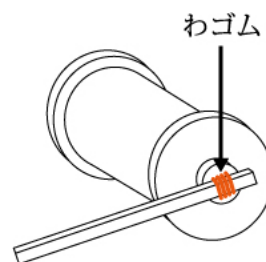

イ わゴムは1本で
10回巻く

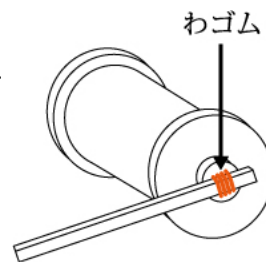

ウ わゴムは2本で
5回巻く

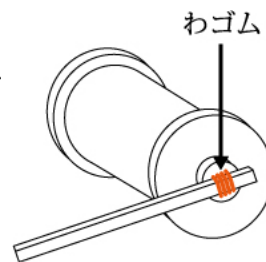

エ わゴムは2本で
10回巻く

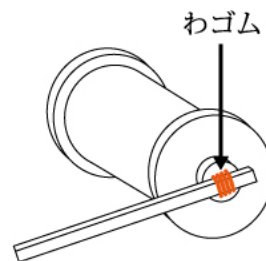

月 日

小学3年理科「電気の通り道①」

年 組 名前

1 電気について、調べました。次の(1)～(3)の問いに答えましょう。

(1) 次のうち、電気を通すものには○，通さないものには×を入れましょう。

1 わりばし (木)

[×]

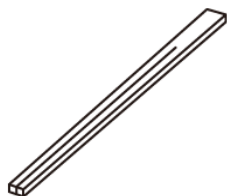

2 十円玉 (どう)

[○]



3 スプーン (プラスチック)

[×]



4 コップ (ガラス)

[×]



5 コップ (紙)

[×]



6 クリップ (鉄)

[○]

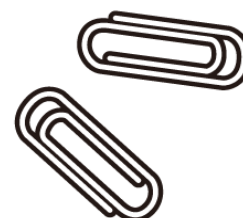

月 日

小学3年理科「電気の通り道②」

年 組 名前

(2) 次のうち、電気を通すものには ○ , 通さないものには × を入れましょう。

1 ノート (紙)

[×]



2 ものさし (竹)

[×]

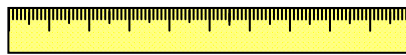

3 スプーン (銀)

[○]

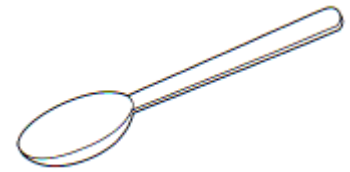

4 はさみ (鉄の部分)

[○]

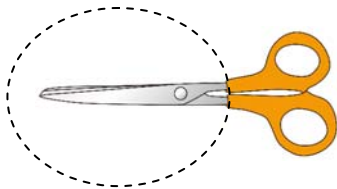

5 はさみ
(プラスチックの部分)

[×]

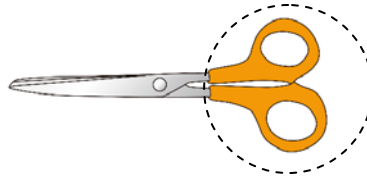

6 ろうそく (ろう)

[×]



(3) 電気を通すものは、何でできていますか。

[金ぞく]

月 日

小学3年理科「電気の通り道③」

年 組 名前

- 2 右の図は、豆電球のつくりと、豆電球をかんだ電池をつかって、あかりをつける実験をしたときのもので、つぎの問いに答えましょう。

(1) アは何といいますか。

[ソケット]

(2) イは何といいますか。

[どう線]

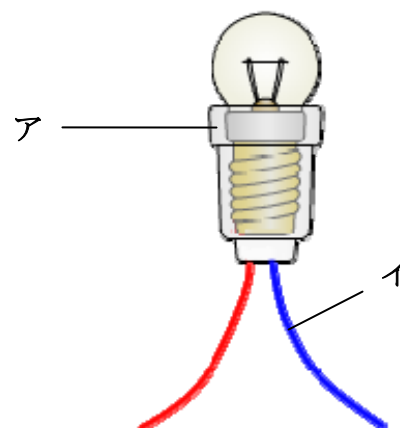

- (3) 豆電球をかんだ電池につなぎましたが、つきません。そのわけとして考えられるものを、つぎの中からすべてえらびましょう。

- ア かん電池の向きが反対になっている。
- イ 豆電球がゆるんでいる。
- ウ 豆電球が切れている。
- エ 2本のどう線がみじかすぎる。
- オ かん電池の電気がなくなっている。
- カ かん電池につなぐとき、どう線のビニルをはがしていない。

[イ, ウ, オ, カ]

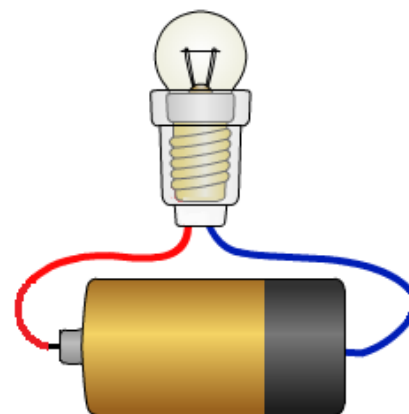

月 日

小学3年理科「電気の通り道④」

年 組 名前

- 3 2本のどう線をつなぐときは、どのようにつなげばよいのでしょうか。次の1～3の中から正しいものに○をつけましょう。

1 金ぞくの部分とビニルの部分をつなぐ。

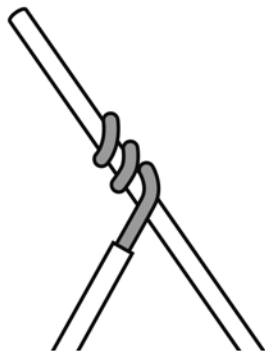

2 ビニルをむいて金ぞく部分どうしをつなぐ。

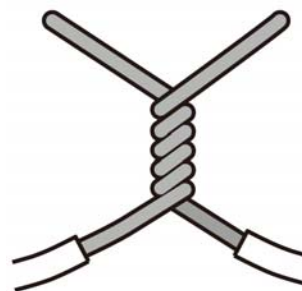

3 ビニルの部分どうしをつなぐ。



月 日

小学3年理科「物の重さをくらべる①」

年 組 名前

① アとイのねん土をてんびんに
入れたところ、つり合いました。
次の問いあてはまる答えをえらび
ましょう。

(1) アとイのねん土では、ど
ちらが重いでしょう。

- ① アが重い
- ② イが重い
- ③ どちらも同じ重さ

[③]

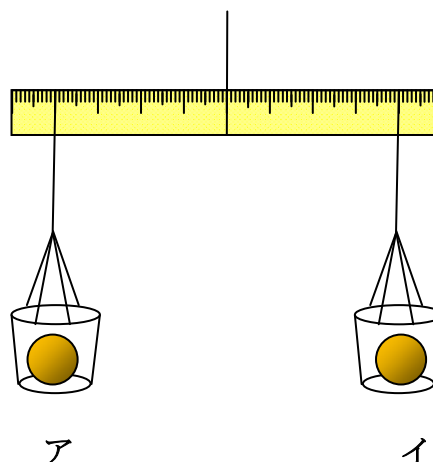

(2) イのねん土を3つに分け
て入れました。てんびん
のどちらが下がりますか。

- ① アが下がる
- ② イが下がる
- ③ どちらも下がらない

[③]

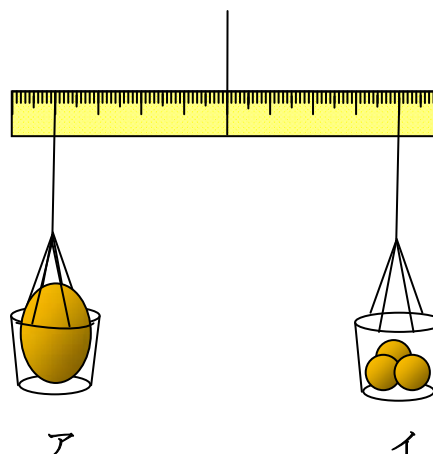

(3) 3つに分けたねん土のう
ちの1つだけ、取り出し
ました。こんどは、どち
らが下がるでしょう。

- ① アが下がる
- ② イが下がる
- ③ どちらも下がらない

[①]

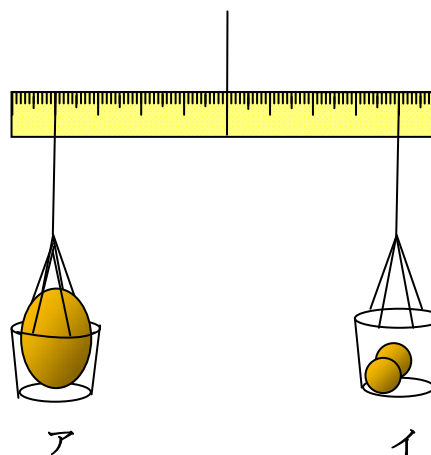

月	日
---	---

小学3年理科「物の重さをくらべる②」

年 組 名 前 _____

② ものの重さについて，調べました。次の問いに答えましょう。

下の図のように，アルミニウムはくを電子てんびんにのせてはかったところ 6 g でした。

アルミニウムはく

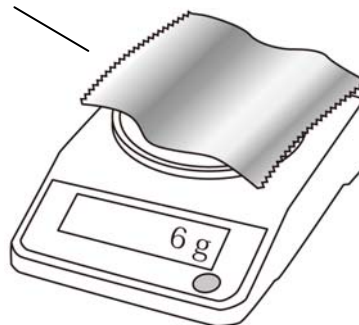

アルミニウムはくを下の①～③のようにして，もう一度電子てんびんにのせたとき，重さはどうなりますか。下のア～ウの中からえらび（ ）の中に入れて書きましょう。

① ばらばらにする



[イ]

② 折りたたむ

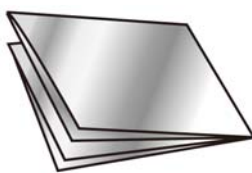

[イ]

③ 丸める



[イ]

ア 6 g より軽くなる。

イ 6 g のまま。

ウ 6 g より重くなる。

月 日

小学3年理科「太陽とかげ①」

年 組 名前

1 太陽がつくるかげの向きと動きについて、調べました。次の問いに答えましょう。

(1) 方位を調べるために、下の図のような道具を使います。
この道具を何とといいますか。

[方位じしん]

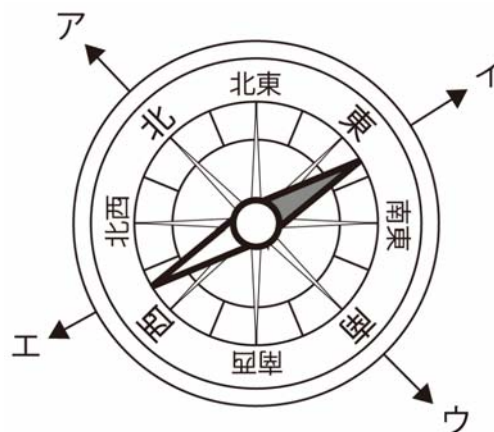

(2) 図のようにはりが止まったとき、北はア、イ、ウ、エのうちどれですか。

[イ]

月 日

小学3年理科「太陽とかげ②」

年 組 名前

- 2 下の図のように、ぼうを地面にまっすぐ立てて、太陽がつくるかげの向きを調べます。次の問いに答えましょう。

(1) 正午に調べました。

- ① このとき、太陽は東・西・南・北のうち
 どちらの方位ほういにありますか。

[南]

- ② このとき、ぼうのかげは、ぼうのどちらの
 方向にできますか。

[北]

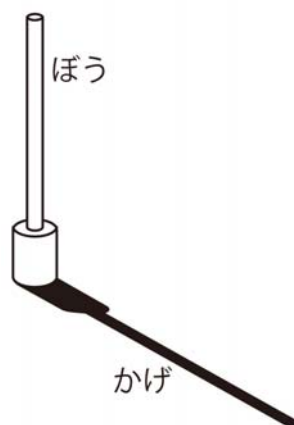

(2) 9時と12時と5時に調べました。

- ① 太陽がいちばん高くのぼるのは、9時、12時、5時のうちのどの時こくですか。

[12時]

- ② かげの長さがいちばん短くなるのは、9時、12時、5時のうちのどの時こくですか。

[12時]

月	日
---	---

小学3年理科「太陽とかげ③」

年 組 名 前 _____

3 下の図のように、ぼうを地面にまっすぐ立てて、太陽がつくるかげの向きを調べます。次の問いに答えましょう。

(1) 太陽が東の空にあるとき、立てたぼうのかげは、東・西・南・北のうちどちらの方向にできますか。

[西]

(2) かげの一日の動きは次のどれですか。正しいものに○をつけましょう。

- ① 東 → 南 → 西
- ② 西 → 南 → 東
- ③ 東 → 北 → 西
- ④ 西 → 北 → 東

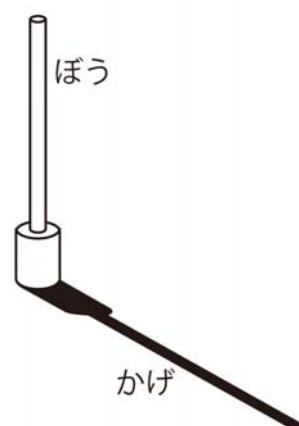

(3) 太陽の一日の動きは次のどれですか。正しいものに○をつけましょう。

- ① 東 → 南 → 西
- ② 西 → 南 → 東
- ③ 東 → 北 → 西
- ④ 西 → 北 → 東

月 日

小学3年理科「日なたと日かげ」

年 組 名前

1 下の図を見て，次の問いに答えましょう。

(1) 日なたと日かげでは，どちらがあたたかいでしょう。

{ 日なた }



(2) 地面の温度はどのようにしてはかりますか。次のア，イ，ウ，エの中から正しいものを1つえらび○をつけましょう。

